



# CARNET DE BORD

n° 15  
9 décembre 2023

contact@audace-handi-evasion.org  
+33 (0)6.37.99.94.41

Porté par  
**AUDACE HANDI EVASION**  
Siège social  
44 rue de la Montagne  
44100 NANTES



**Sommaire**

Vidéos de l'année 2023	1
Formation	2
Portraits de membres	3 à 6
Communication 2023/2024	7 à 8
Évolution technique	9
Projet Programme 2024	10

**2023 : l'année du décollage de notre Concept** marquée par les premières ascensions du Side Fly aux couleurs de notre sponsor **OCI Informatique & Digital**. Certains font leurs premiers vols en ballon, en paramoteur et en parapente; d'autres vivent leurs premières épreuves aéronautiques en tant qu'élèves pilotes.

Si vous souhaitez découvrir ou revisionner les reportages, les films souvenirs de tous ces moments postés sur les réseaux sociaux, vous pouvez "cliquer" sur les images ci-dessous (accès direct au vidéos sur notre chaîne **Youtube**).

	France 3 12 février 2023	Visite délégation DGAC 19 AVRIL 2023	
	Conception & Fabrication Enveloppe 1er Side Fly	France 3 Alpes Interview Samuel	Salon Aéronautique et de l'Espace 2023
	Lohéac 2023	Makers Nantes 2023	Mondial ULM 2023
	Quelques minutes à bord du Side Fly OCI Informatique et...	Un Ciel pour Tous 15-16 et 17 septembre 2023 - Hangar à...	Concept Side Fly





# FORMATION



Afin d'accompagner les candidats au brevet théorique de pilote ULM et dans le cadre de la mise à jour de connaissances, nous avons repris depuis novembre nos séances collectives en visioconférences. Nous sommes une dizaine à nous retrouver les mercredis soirs entre 20h15 et +/-22h30, pour échanger autour d'une thématique présentée et animée par un élève, un pilote ou un instructeur.

## Sujets abordés

- Réglementation aérienne,
- Météorologie,
- Mécanique du vol,
- Facteurs humains,
- Altimétrie.

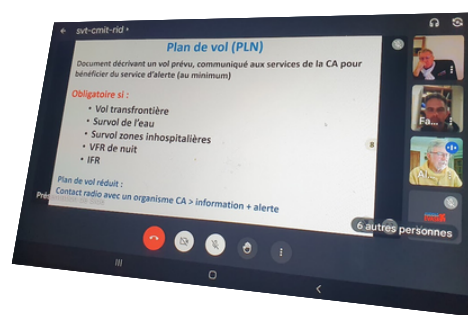

Les supports de chaque présentation sont à disposition des participants dans la médiathèque "formation" de l'association.



### PERFORMANCES HUMAINES ET SES LIMITES

**Déroulé :**

- INTRODUCTION - ACCIDENTOLOGIE
- MODELE DE REASON
- L'HYPOXIE
- LA VUE
- LES ILLUSIONS D'OPTIQUE
- LA MÉMOIRE
- LA PRISE DE DÉCISION



**Il est rare qu'un accident aérien soit dû à une cause unique. La plupart des accidents sont la conséquence d'un enchaînement d'événements variés.**

Les rapports d'analyse font d'ailleurs la distinction entre la cause principale de l'accident et les différents facteurs ayant contribué à la catastrophe.

Enquêtes et études sur le site du Bureau d'Enquêtes et d'Analyses pour la sécurité de l'Aviation Civile

**BEA**  
Bureau d'Enquêtes et d'Analyses pour la sécurité de l'aviation civile

<https://bea.aero/bilan-thematique/avions-legers/>  
<https://bea.aero/bilan-etudes-3/enseignements-de-casus-fatal-2022/>

**En 2020, le BEA a publié 97 rapports relatifs à des accidents d'avions légers**

Quatre thèmes ressortent plus particulièrement de ces rapports :

- Manque d'expérience récente
- Prise de risques et manœuvres non essentielles au déroulement du vol
- Interruption de l'atterrissage et remise des gaz
- Entretien des aéronefs

Imaginons que chaque maillon de la chaîne de sécurité soit modélisé par une plaque et qu'un trou dans cette plaque représente une faille dans la sécurité : manque d'expérience, mauvaise pratique, connaissances insuffisantes, défaut d'entretien d'un avion, défaillances techniques, conditions météo défavorables, etc...

Si les plaques sont mises en perspective, 2 options :

- Pas d'alignement des trous, signe que l'une des plaques au moins a joué son rôle de « sécurité » = aucun accident ne se produit.
- Alignement des trous et malgré tous les éléments susceptibles d'empêcher l'accident, aucune sécurité n'a pu empêcher = il y a l'accident.

Pour Reason, les sources de défaillances sont de trois types :

- Défaillances techniques
- Erreurs humaines
- Défaillances d'organisation

### Préparation de vol

Imprimer dossier de vol | Déposer le PLN

**Vol**

Choisissez votre type de vol \*

Local | Navigation

Date de départ (UTC) \*  
30-11-2023

Heure de départ (UTC) \*  
0752

07 | 52

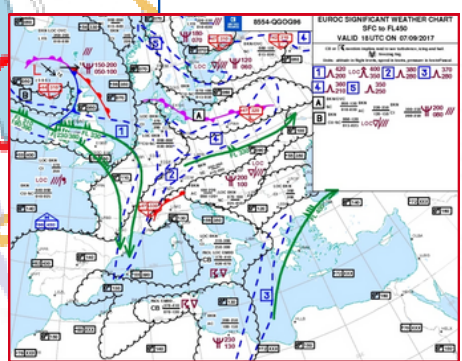

### Vulnérabilités

**Décisions**

**I.P.A.D.E**

- I - Intervenant extérieur (comportement du passager, des autres trafics, du contrôleur du responsable du club sous pression, du mécanicien...)
- P - Pilote (suis-je en forme, prêt à annuler mon vol au cas où, suis-je pressé, sous médicaments, stressé, concentré, alcool zéro, alimentation, eau à bord, mon expérience est-elle suffisante, erreurs que je fais souvent ?)
- A - Aéronaut (depuis quand ai-je ouvert mon capot, vérifié les circuits, mes carburateurs, date dernière révision, visite post complète, instruments en panne, carburant suffisant ?)
- D - Documentation (Cartes aéronautiques à jour, NOTAM, GPS à jour et chargé, mode d'emploi connu, dossier météo METAR, TAF...)
- E - Environnement (météo OK, obstacles, reliefs, risque aviaire...)

# Portraits de membres

Sur les pages de nos réseaux sociaux, nous partageons des portraits de membres de l'association.

*Interviews réalisées par Clément, Stéphane et Samuel.*

**Nous profitons de ce dernier Carnet de Bord de l'année 2023, pour présenter des acteurs de l'association à ceux qui ne sont pas connectés sur les réseaux sociaux.**



**Stéphane LE MEHAUTE**  
Pilote

“Dans les années 2000, j'ai rencontré Hervé Harley, qui avait créé la première nacelle pour accueillir des personnes à mobilité réduite, et j'ai sillonné toute la France pour faire voler des personnes handicapées.

Pascal et Philippe nous ont donc contactés pour que l'on fasse partager notre expérience.

Participer à cette aventure me fait plaisir parce que je suis confronté à ce milieu du handicap, ma fille et mon frère étant handicapés.

Le regard des gens sur le handicap m'a toujours touché et blessé. Donc, quand tu peux te donner les moyens d'apporter ce service, ce rêve, à quelqu'un qui ne peut pas le réaliser sans aide, c'est juste formidable.

Je souhaite pour toi et pour tous ceux qui vont adhérer à ce projet, de pouvoir se former et voler avec cet appareil, qu'on puisse le déplacer et le faire découvrir en France et à l'étranger.

Dans cinq ou dix ans, j'aimerais voir ce type d'appareil voler dans les plus beaux endroits du monde.”



**Jean-Luc FABRE**

“J'ai connu l'association par l'intermédiaire de Sam et de Geneviève. En fait, je suis ses projets et leurs évolutions depuis un moment, ses voyages et ses envies qu'il fait partager à tout le monde. Donc il motive.

Lorsque j'ai rencontré des membres de l'asso à Annonay, j'ai pris beaucoup de plaisir à voir la dynamique et l'énergie du groupe, l'enthousiasme que ça crée, le bonheur que cela procure.

Ce projet m'a fait découvrir d'autres personnes et d'autres milieux que je ne connaissais pas. Dans cette idée, je pense que le projet est ouvert au monde, va se faire connaître, et permettre que le milieu du handicap et la problématique de l'accessibilité soit mise en lumière et même, que cela devienne normal.

La visée serait une inclusion totale, qu'on ne se pose plus la question.”

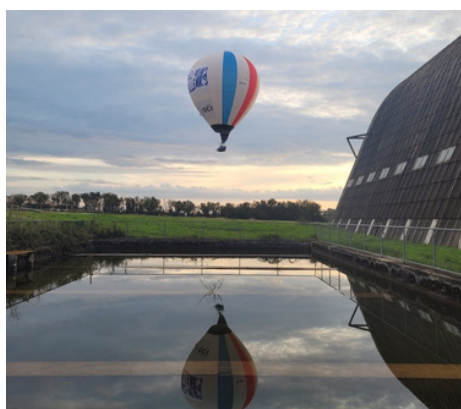

**Hervé HARLEY**  
Précurseur & Pilote

«J'ai découvert l'association par l'appel téléphonique de Pascal HUAR, qui m'a demandé de participer à la conception d'un ballon particulier.

J'ai ressenti une très bonne sensation en intégrant l'équipe. Le handicap a toujours été une problématique pour moi, et je suis handicapé. J'ai trouvé que cette association fonctionnait bien, qu'elle avait un avenir.

D'ailleurs, je rêvais que les montgolfières soient adaptées à tout le monde, par exemple pour les non-voyants, et ce qui impliquera d'autres solutions techniques à mettre au point.

De toute façon, l'avenir sera des ballons biplaces, deux personnes, même handicapées, mais qui se complètent. Car mettre le ballon en place, voler, la diversité des terrains, toutes ces contraintes, ce n'est pas l'Amérique !

Donc, il s'agit de trouver des personnes qui ont envie de voler ensemble et il n'y aura aucun problème.

Je vois beaucoup d'avenir. Mais pour l'instant c'est bien que l'on commence comme cela, que l'on voit les contraintes et que l'on trouve des solutions au fur et à mesure.”





**Lord Paskal LECUREUIL**  
Hangar à dirigeable Ecausseville

"Un jour, trois "Sans Domicile Aéronautique Fixe" sont arrivés avec un duvet... Par principe de charité chrétienne, je leur ai quand même dit bonjour ! C'étaient Pascal, Philippe et Jenny. Je pense qu'ils avaient entendu parler du Hangar. Et puis ils sont venus me voir après un coup de téléphone au musée.

Le souci c'est qu'ils sont restés... et qu'ils sont toujours là d'ailleurs, ils sont revenus !

Ce qui est intéressant c'est que l'on partage les vraies mêmes valeurs. Il y a des atomes crochus, on a envie de vous voir et de vous parler : a priori nos liens sont tissés pour du long terme. En plus, la thématique que vous portez ici est magnifique, et en lien direct avec le Hangar à Dirigeables.

Nous sommes liés depuis un an, au fil des journées et des événements. Pour la suite, mon idée serait que l'association Audace Handi Evasion soit présente à l'année sur le site du Hangar, avec par exemple, un bureau et des locaux permanents, et des événements réguliers. L'idée est lancée depuis un an et, à l'horizon du début 2024, il faudrait une réunion, dans le but d'avoir une réflexion commune pour décider d'un programme annuel à mettre en place. C'est une prochaine étape importante, et la volonté est de votre côté, car du nôtre, tout est possible !"



**Jérôme BOURGOIN**

"Un soir, le 19 septembre 2021 pour être très précis, je reçois un coup de téléphone, au bout du fil Pascal Huar et Philippe Lusley.

Cela faisait 15 ans que je n'avais pas eu des nouvelles de Pascal, je l'ai connu lorsqu'il était permanent et instructeur de ballon air chaud, dans l'association qu'avait créé mon père VALENCIENNES DYNAMITE en 1989/1990 association dont je suis président aujourd'hui. Pascal qui a été mon instructeur, et qui m'a délivré mon brevet de pilote en 1994, pour la petite histoire.

C'est à la suite de cette heure au téléphone que la genèse ou comment l'idée de l'association et du projet Side Fly est né avec des tonnes d'idées et pleins de questionnements qui fusaient dans nos têtes, la suite vous la connaissez.

Mes impressions en rejoignant l'équipe ?

Du bonheur ! Un très grand bonheur et je suis très heureux, très fier de faire partie de l'équipe. J'ai ressenti un sentiment de joie également de retrouver des amis de cette famille du ballon que j'avais perdus de vue depuis plus de 15 ans.

Je rêve d'avoir ma licence ULM classe 5 et le summum, serait de devenir instructeur et de pouvoir voler et former pour voler/naviguer à bord d'un Side Fly une personne à mobilité réduite ou autres.

J'ai un autre rêve qui serait de réfléchir et concevoir le même type de machine mais avec un Ballon à gaz à hydrogène ou hélium, tout rond et quasi fermé ou l'on déleste du sable pour piloter.

L'idée serait peut-être de remplacer le sable par des réservoirs d'eau avec une vanne pour délester, j'y ai déjà réfléchi et j'ai déjà pleins d'idées à suivre donc ..."



# Portraits Suite



**Mercedes TARAVILLO**  
Pilote Montgolfière - Artisan couturière

“J’ai connu Audace Handi Evasion lorsque vous êtes venus vers moi pour solliciter mon expertise de couturière pour l’enveloppe du premier Side Fly. Je connaissais Philippe Lusley, les ULM et les classes 5 mais je me suis trouvée face à cette nouveauté : le fait d’accéder au pilotage pour des personnes à mobilité réduite.

En intégrant l’association, j’ai senti une dynamique impressionnante ! Je me suis dit : « ces gens-là vont soulever des montagnes ! ». C’était palpable. On est piqué au vif et on adhère tout de suite. On est emporté par votre enthousiasme, c’est communicatif et très agréable.

Donner de l’espoir, c’est cette idée que je souhaite transmettre. Quand j’emmène des passagers en ballon, mon plus beau cadeau c’est lorsqu’on me dit : « génial, vous nous avez fait passer un moment excellent ! ». J’aimerais que cette activité et cette émotion soient accessibles au plus grand nombre.

Je suis prête pour tout projet, au service de l’émerveillement. Je serai à l’écoute et à la recherche de solutions. Je suis open, je vous attends !”



**Hervé PARENT**

“Je suis un ancien Nordiste habitant en BRETAGNE, Côtes d’Armor, j’ai 53 ans, je travaille comme chargé de recrutement pour une coopérative d’intérim, arbitre international d’escrime, plus particulièrement pour l’épée.

J’ai tout d’abord connu Jérôme Bourgoïn, début des années 1990, au siècle dernier, au club de voile de Valenciennes. J’ai découvert, quelques années plus tard l’association VALENCIENNES DYNAMITE et Pascal Huar, pour le début d’une belle aventure humaine et aérostatique.

Suite à divers déménagements, nous nous sommes perdus de vue tout en restant en contact par ci, par là jusqu’à ce jour de septembre 2021 ou Pascal m’a recontacté pour me parler d’un projet un peu « fou » associant montgolfière et Handicap ayant pour nom SIDE FLY.

Suite à cette discussion, pleins de souvenirs sont revenus à la surface et je suis, tout naturellement, reparti pour cette nouvelle aventure !

Quelles ont été mes impressions lorsque j’ai rejoint SIDE FLY ?

J’y ai tout de suite trouvé une ambiance de copains, sans jugement, une équipe qui ne se pose pas de questions existentielles mais une équipe concentrée autour d’un même projet.

J’ai su que j’allais y trouver de la joie, des nouveaux amis et le plaisir d’accomplir quelque chose d’utile.

Mes compétences techniques étant limitées, ma participation est et sera essentiellement autour de l’intendance pour préparer soirées « galettes bretonnes » et autres réjouissances.

Mes rêves ?

J’ai l’impression qu’il n’y a que peu de limite avec la team SIDE FLY et surtout pas de mauvaise idées en tous cas, tout sera fait pour aller au bout du rêve.

« Sky is the limit », FAUX : Side Ffly Y VA !!!!!!!.”

# Portraits Suite



**Patrick BREMAUD**  
Pilote Avion - Télépilote drones - Vidéaste

"J'ai rencontré les leaders de l'association, suite à l'invitation de Philippe Blanchard en mai 2022, ce qui nous a permis de faire connaissance.

Ils nous ont expliqué leur projet de conception d'un cockpit à deux places, permettant à des personnes en situation de handicap, de piloter en fauteuil roulant de façon autonome, dans une nacelle de montgolfière d'un nouveau genre.

Depuis que cette belle idée a pris naissance, j'ai été séduit et je suis fier d'y participer.

Mon ressenti, en intégrant le collectif ?

Je n'ai ressenti que du positif, car force est de constater que ce projet avance à grands pas, qui plus est, dans d'excellentes conditions.

J'ai intégré ce collectif de membres bénévoles et nous sommes aujourd'hui une équipe sympathique et soudée, où chacun a son rôle avec une réelle et belle ambition d'avancer tous ensemble.

Ce qui me fait rêver pour la suite du projet ?

Me donner les moyens pour faire découvrir l'association SIDE-FLY pour son merveilleux projet, qui mérite d'être connu le plus largement possible.

Je souhaite produire un documentaire, qui racontera l'évolution du projet Side Fly, jusqu'à son aboutissement par l'envolée de cette montgolfière dirigeable adaptée unique, avec à son bord des personnes en situation de handicap, devenues entre temps diplômées et qualifiées aptes à la piloter.

J'ai créé mon entreprise de production audiovisuelle « OBJECTIF-PROD » en janvier 2022 et comme dit l'adage, quand on veut on peut, ce qui symbolise ma volonté d'avancer afin que ce projet de film puisse voir le jour."



**THOMAS KOENIG**

"J'ai découvert le projet Side Fly par l'intermédiaire de Serge, avec qui j'ai rencontré Gérard Champion à l'atelier de fabrication de la nacelle, à Oudon. Ensuite, on est venus au Hangar à dirigeables d'Écausseville (Le Hangar à dirigeables d'Ecausseville).

En arrivant, j'ai vu beaucoup de véhicules adaptés et de personnes en situation de handicap. Et, devant un tel monument, j'ai compris que j'étais face à quelque chose d'unique et d'exceptionnel. A l'intérieur, j'ai eu le plaisir de découvrir cette double nacelle. Je viens de quatre ans de parapente, donc je suis un peu volant, et j'ai eu envie immédiatement de participer à ce projet.

Aujourd'hui, tout est presque là, et ce que j'aimerais, c'est voir des gens monter dedans et voler, et que le Side Fly participe à un événement de montgolfières reconnu.

Qu'est-ce qui me ferait rêver pour la suite du projet ?

J'ai 51 ans et mon rêve est de faire de la montgolfière en Afrique. Quand j'aurai fini ma carrière d'archetier, je m'associe avec un gars et on achète un Defender, un ballon, et une nacelle Side Fly.

On se trouve un oasis, avec un petit bar et une douche, un logement accessible, et tous les jours au lever et au coucher du soleil, on gonfle et on vole !"



# COMMUNICATION Année 2023

## Projets 2024



Susciter l'enthousiasme du public pour changer les regards sur le handicap, inviter le plus grand nombre à nous rejoindre, provoquer des échanges avec de futurs partenaires passent par la **communication** et par l'**image que nous transmettons** via nos présences à des événements, et les supports que nous utilisons.

En 2022, nous avons investis dans des "Rollups", afin que le public présent sur les événements puisse s'informer et pour valoriser nos partenaires. Nous avons créé le site internet grâce à notre partenaire **BLEU PIMENT**, édité des cartes de visite et commencé notre communication sur les réseaux sociaux (Facebook, Instagram, Youtube, Hello asso, LinkedIn).

Les Carnets de Bord, (15 numéros !), nous permettent de garder une trace "au fil de l'eau" de nos expériences et de partager la richesse de notre vie associative avec nos partenaires et les médias. Ces Carnets de bord ainsi que les vidéos sont produits uniquement avec les moyens des bénévoles qui mettent leur matériel et beaucoup de leur temps à disposition.

**En 2023** Notre sponsor **OCI Informatique & Digital** nous a équipé de "tenues d'équipages" qui nous identifient sur les événements.

Une structure gonflable pour compléter depuis peu les supports de présentation au sol.

Notre palette de supports de communication s'est enrichie, nous avons investi dans **une plaquette, fabriqué des écussons** pour le Salon International de l'Aviation et de l'Espace, .





# COMMUNICATION Année 2023 Projets 2024

Nous sommes vigilants en ce qui concerne l'image que nous renvoyons au public, et attentifs à mettre en valeur nos partenaires. Ces actions ont portés leurs fruits.

Notre dossier presse s'enrichit, il est à disposition sur simple demande par mail.

**En 2023 :**

- 3 reportages TV, 17 articles de presse, 410 abonnés à notre page Facebook, 147 professionnels abonnés à notre page LinkedIn.

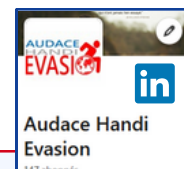

Pour l'année 2024,

nous allons poursuivre notre communication sur les réseaux sociaux.

Lilou étudiante à Nantes Ynov Campus, prépare des "posts" (format vidéo).



Des passionnés de cinéma sur des sujets aéronautiques nous ont contacté pour réaliser un film sur le concept Side Fly. **AQUILA PRODUCTION Aviation & Cinématique** rédige le synopsis à l'heure où nous rédigeons ce Carnet de Bord ...

les 8/9/10 et 11 mai 2024, nous serons devant les caméras, éclairages et drones déployés sur le site du Hangar à dirigeables d'Ecausseville.

## france.3

France.3, prépare également un sujet.

Diffusion nationale dans le cadre d'un reportage sur le handisport.



Olivier, Gérard et Philippe - Tournage à la base de Oudon, 29 novembre 2023.



# EVOLUTION TECHNIQUE

L'équipe basée à Nantes (Gérard, Arnaud, Philippe, Christian...) n'a pas compté ses heures afin que le premier cockpit Side Fly prenne son envol.

Nous avons utilisé des matériaux (tubes inox, bois) disponibles et économiquement compatibles avec notre budget à la date de lancement du projet.

Le manque de moyens a été compensé par l'ingéniosité de l'équipe projet et et par des centaines d'heures de bénévolat (notamment par Gérard) dans l'atelier et à la recherche de matériaux.

**Les différents vols réalisés, démontrent la justesse des solutions trouvées et conçues.**

L'hiver 2023/2024 va nous permettre d'améliorer le cockpit du premier Side Fly.

**Notre objectif principal est le gain de poids afin de pouvoir augmenter notre emport en propane donc notre autonomie et par conséquent la sécurité.**

*L'acier aéronautique, plus léger et plus résistant, devrait succéder aux tubes inox.*

*Les patins en bois épais seront aussi remplacés.*

Un soin particulier va être apporté à la finition, notamment des ouvertures de portes, qui risquent d'évoluer ...

Afin d'atteindre ces objectifs nous allons nous appuyer sur l'expérience et le savoir faire de l'équipe **Back Bone**.

Thierry Simonet, son directeur était présent avec nous sur l'espace Handivol du Mondial ULM, où il présentait son paramoteur adapté.

Il partage notre état d'esprit, nos valeurs.



Depuis 1993, **Back Bone** (aérodrome de Tallard - 05 -Hautes-Alpes), conçoit et fabrique des paramoteurs ainsi que des fauteuils Handivol.



Le cockpit qui va naître sera modélisé avec la solution **SOLIDWORKS** de notre partenaire **DASSAULT SYSTEMS**.

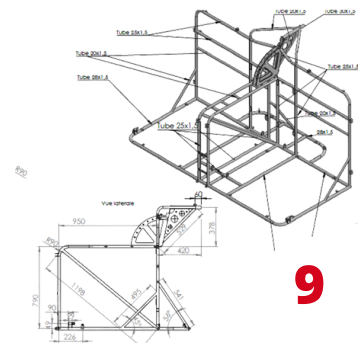



# PROGRAMME projet2024

Organisé par l'association

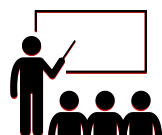

## Stage révision intensif théorique

Ce stage est ouvert aux élèves et à tous les membres (pilotes ou non) qui souhaitent enrichir leur compétences.

- 30-31 mars et 01 avril - Trélazé (49 - Anjou)
- base d'**AEROBULLE** (<http://aerobulle49.fr>)
- Animateur Alain REVEILLON

Si les conditions météorologiques le permettent, nous pourrons avant et après les séances théoriques, voler avec les ballons présents.



## Tournage film Concept Side Fly avec AQUILA PRODUCTION

- 8-9-10-11 mai
- Hangar à Dirigeables d'Ecausseville (50 - Cotentin)



**MULM**  
MONDIAL DE L'ULM

## Bivouac Side Fly - Mondial ULM 2024

- 13, 14 et 15 septembre
- Blois (41 - Loir et Cher)



## Bivouac Side Fly - Coupe ICARE

- 17 au 22 septembre
- Saint Hilaire et Lumbin (38 - Isère)

## Projet

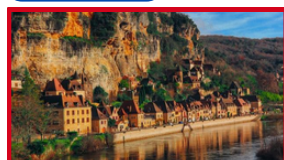

Bivouac Side Fly - Survol du Périgord  
Semaine du 15 août

Afin d'organiser ces différents événements, et d'avoir une idée du nombre de participants, nous vous invitons à faire part de vos intentions de participation(s), via le questionnaire mis en ligne :



<https://forms.gle/w1Q1o4P1wEFuXvMj8>



# SPONSOR HISTORIQUE

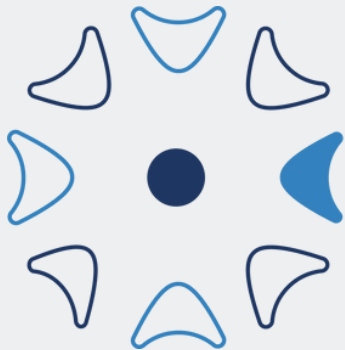

groupe  
**OCI**



# MECENES EN COMPETENCES ET MATERIEL



The **3DEXPERIENCE**® Company



# FÉDÉRATIONS AERONAUTIQUES - ASSOCIATIONS - COLLECTIVITES



COMMUNAUTÉ D'AGGLOMÉRATION



ORIOIUS  
*Whee'll fly*

