



CARNET DE BORD

n° 18

02 septembre 2024

contact@audace-handi-evasion.org
+33(0)6.37.99.94.41

Sommaire

Weekend Charcot à Lohéac 1 - 6

Conception Side Fly APICL 7- 14

Survol de la Loire à bord du Side Fly OCI 15-16

Autonomie : Matériel de bivouac 17-18

Programme 19



facebook.com/audace.handi.evasion



youtube.com/@audacehandievasion



instagram.com/audace.handi.evasion/



helloasso.com/associations/audace-handi-evasion



Siège social
43 rue de la Montagne
44100 NANTES

Weekend **CHARCOT** à LOHÉAC
29-30 JUN 2024
sur les circuits de Lohéac

2 jours au profit de la recherche sur la maladie de Charcot et de l'aide aux malades

www.sla-charcot.fr
www.facebook.com/sla.charcot

Weekend Charcot à Lohéac

L'association SLA CHARCOT se mobilise chaque année pour récolter des fonds contre la maladie de Charcot, qui emporte de nombreuses personnes chaque année.

Cet évènement permet de rassembler les pilotes de voiture, montgolfière, moto, vélo...

Un week-end chargé de promesses, de découvertes, et de partage, consacré à la progression de la recherche médicale.

Comment aurions-nous pu laisser passer une telle occasion ?

L'année dernière, la présentation du projet Side Fly avait suscité beaucoup d'enthousiasme. Cette fois, le public et les pilotes ont pu voir les résultats de l'implication de tous les membres de notre association : **le Side Fly OCI "Rendez-Nous Meilleurs" a fait sensation !**



Weekend Charcot à Lohéac



Weekend Charcot à Lohéac



Weekend Charcot à Lohéac



Weekend Charcot à Lohéac





groupe
OCI



Side Fly APICIL "UNIQUES, ENSEMBLE"

Compétences et énergies, mobilisées aux quatre coins de la France...

La confiance du Groupe APICIL, l'engagement des bénévoles de l'équipe Side Fly et le savoir-faire de notre cheffe couturière Mercedes Taravillo, ont permis l'auto construction, de l'enveloppe de notre seconde montgolfière dirigeable adaptée (ULM classe 5).



En parallèle du chantier couture à Annonay, après de nombreuses réunions en visioconférence avec l'équipe projet, **Henri Grateau** modélisait avec nos licences **SOLIDWORKS** (Dassault Systems) notre futur cockpit.

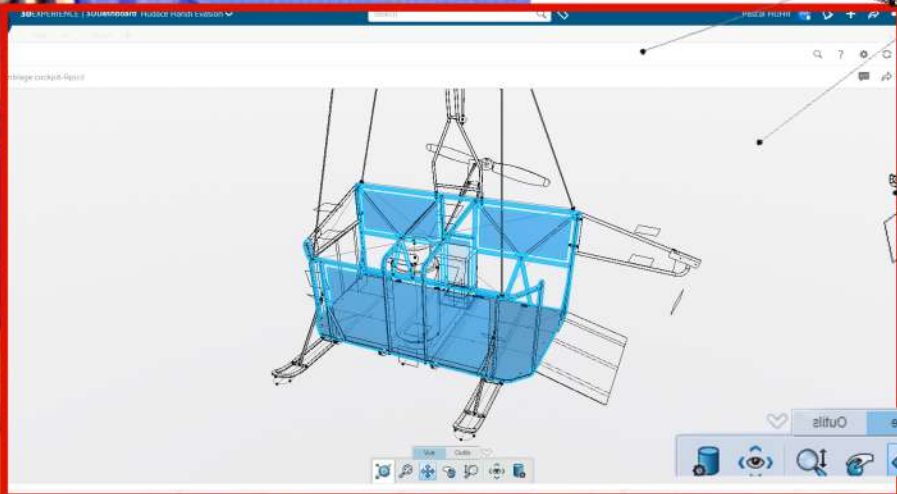
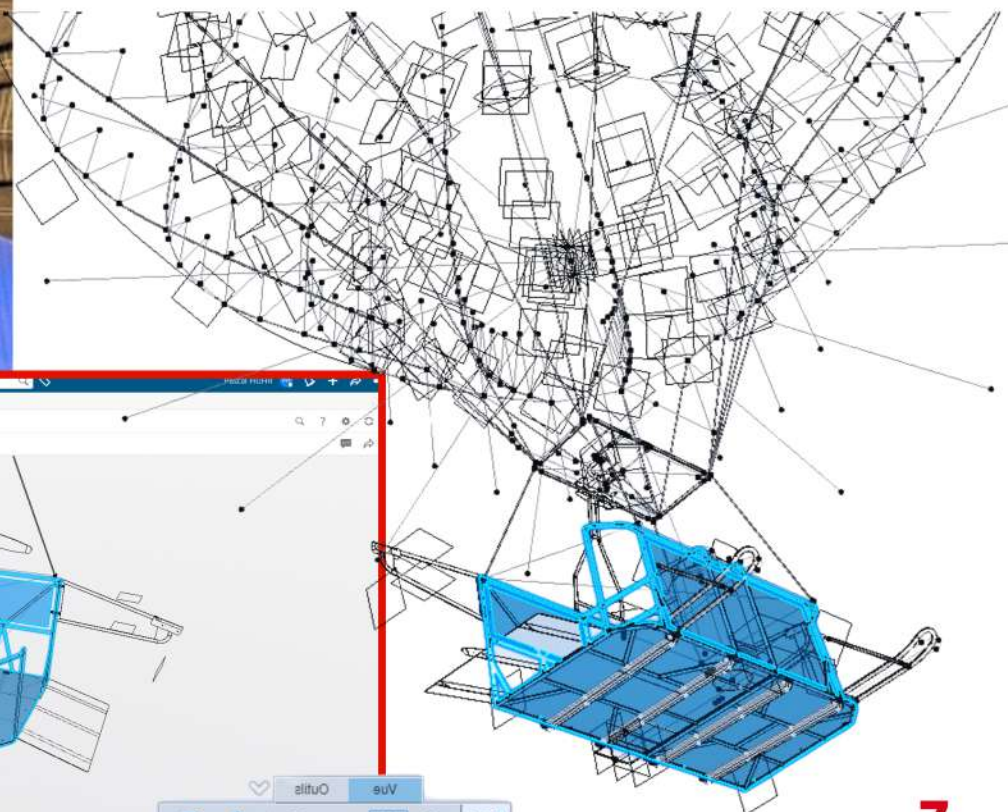

Side Fly APICIL "UNIQUES, ENSEMBLE"

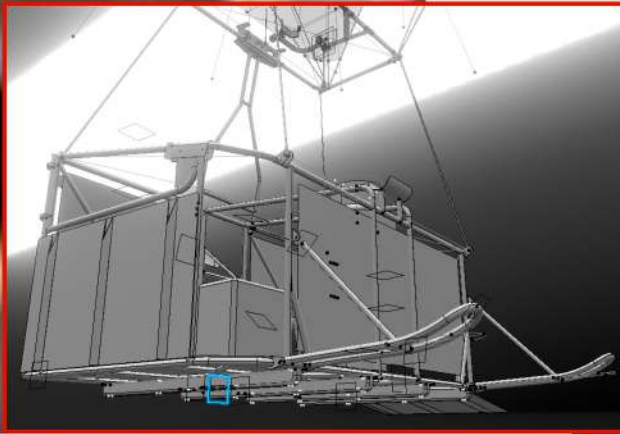

L'équipe de **Thierry Simonet**, dans les ateliers **BACKONE** (Tallard hautes Alpes), fabricant de chariot paramoteurs et parapentes, se saisit des plans pour souder et assembler notre futur cockpit.



Laurent et Samuel, au sein de l'entreprise **BABOULIN** (Grenoble), spécialisée dans l'aménagement de véhicules pour personnes à mobilité réduite, perfectionnent les accroches fauteuils...

Mathieu et Sébastien (**FLYING OHM**), finalisent l'ensemble propulsion électrique (batterie, moteur, commandes)



Léandro (**FLYDOO**), a adapté les pièces de jonctions de nos brûleurs

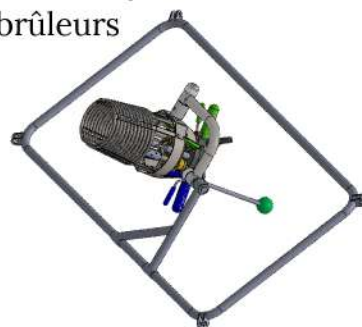

Rapatriement du matériel, réglages et vol d'essai

Philippe B, Patrick, Gilles et Pascal ont parcouru de nombreux kilomètres pour réunir tout le matériel (remorques, bouteilles de propane, cockpit, enveloppe ...) à notre local technique à Oudon.



Toute l'équipe des Pays de Loire, s'est mobilisée pour les derniers "réglages", les ajustements (*fixation extincteurs, rappels de rampes d'accès, équipements remorques, sacoches de rangement, protège moteur, habillage du cockpit...*) avant les premiers gonflages de réglages de cordelettes d'enveloppe et le premier vol d'essai tant attendu.



Réglages et vol d'essai

Nous exprimons nos remerciements à **Fabien** pour son accueil au sein de sa Miellerie* les 17 et 18 août.

Un week-end consacré aux derniers travaux de couture, de visserie et à notre assemblée générale annuelle.

* **Miel et Gourmandises** (Erdre en Anjou -49)



Side Fly APICIL "UNIQUES, ENSEMBLE"



Réglages de soupape, vol d'essai

Une montgolfière flotte, elle ne vole pas n'ayant pas d'ailes, mais la Direction Générale de l'Aviation Civile nous a attribué une identification qui pourrait laisser croire que l'on aime planer...







Survol de la Loire à bord du Side Fly OCI

Olivier, qui se prépare à devenir commandant de bord, se positionne “en place gauche”, tandis que **Philippe** prend les commandes.

Equipe de poursuite : **Patrick** et **Gény**.

Posé en douceur avec les ballons de l'association **Ciel de Loire**, avec qui nous partageons le local technique à Oudon.





Autonomie : matériel de bivouac



Notre association a pour objet : de regrouper les personnes physiques ou morales mettant en commun leurs compétences et leurs expériences, afin de permettre à des personnes en situation de handicap physiques, visuels et auditifs de pratiquer des activités physiques et sportives, découvrir des milieux terrestres, aériens et maritimes avec du matériel adapté existant ou conçu par les membres.



Depuis la création de notre association, nous avons adopté un mode de fonctionnement en "bivouac" pour que notre camp de base soit proche du site d'activité. C'est une condition essentielle pour éviter les déplacements vers des hébergements parfois éloignés des sites de décollage et être tous à l'heure au "champ du coq" (les ballons décollent au lever du soleil...).

Cette organisation permet également de réduire les coûts des sorties pour chacun, en se passant des frais d'hébergement tout en créant du lien.

Philippe BLANCHARD (SWINGO) nous accompagne en mettant à disposition du matériel (remorque podium, barnum, tables, plancha...).



Nous avons décidé de nous équiper en matériel terrestre afin de garantir l'autonomie des participants, qu'ils soient en situation de handicap ou non, pour les soins personnels, la restauration et le repos.

Mathieu (T.I.T.A.N - Toute Incapacité Trouve Adaptation Nécessaire), Samuel, Olivier ont identifié le matériel adapté. Au Mondial ULM et à la Coupe ICARE, nous testerons ce matériel.

Il sera conditionné en cantine (malles), dans une remorque au sein des locaux de l'association **T.I.T.A.N** (Niort).

Soutenu par la section **HANDIVOL** de la **FFPLUM**, il a été acté que cet ensemble de matériel de bivouac sera mis à la disposition des associations qui promeuvent l'accès à la pratique des sports aériens pour les personnes en situation de handicap.

Chaque prêt sera formalisé par une convention (comprenant un inventaire) et une assurance souscrite par l'emprunteur.



Autonomie : matériel de bivouac

Inventaire de nos premières acquisitions

Cuisine :

- 1 Tente gonflable
- 2 Réchauds de camping à gaz 2 feux Camp
- 2 Cuvettes pliantes 8L
- 4 Bidons souples de 10 L
- 4 Tables de camping pliable 180 x 74 cm
- 2 Réfrigérateurs
- Malles de rangement



Sanitaire :

- 1 Tente gonflable
- 2 Douches pression solaire 10L
- 1 WC chimique ensemble de toilette et réservoir
- 1 Cadre sanitaire de maintien WC
- 1 Cadre assistance au soulèvement
- 1 Fauteuil roulant de douche
- Malles de rangement



Couchages :

- 2 Tentes gonflables
- 2 Lits de camp pour deux personnes - 215x140 cm

Divers :

- Lampes de camping LED rechargeables
- 2 pompes gonflables
- Remorque

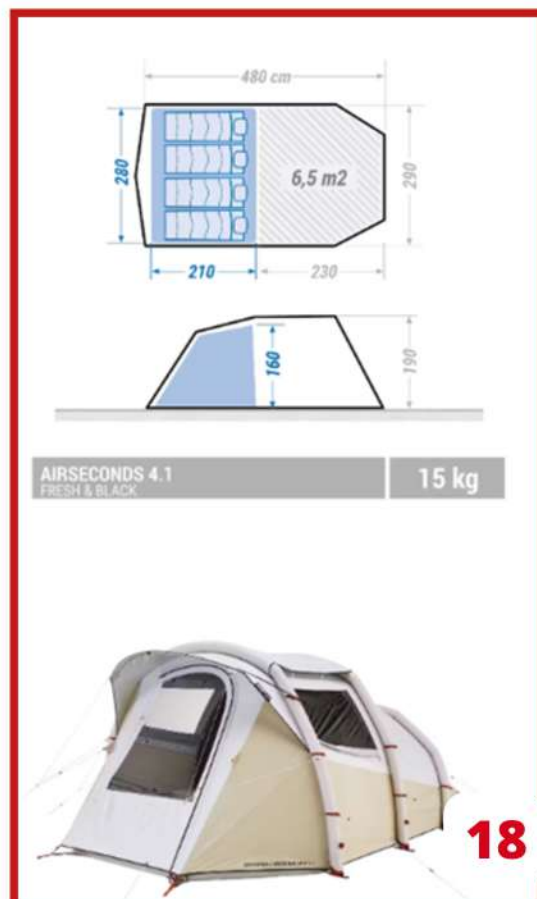
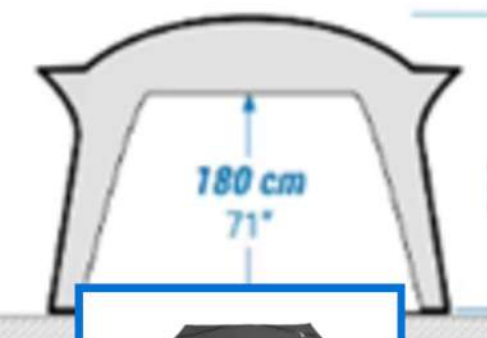
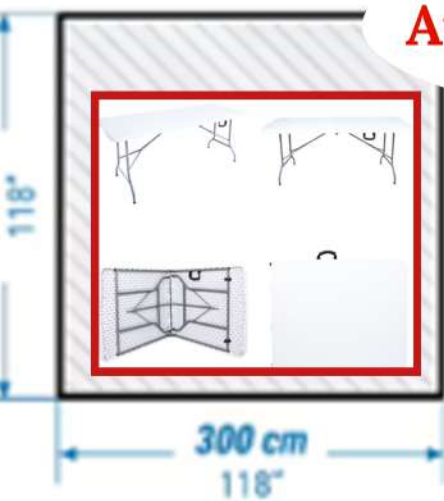

PROGRAMME



Mondial ULM 2024

- 13, 14 et 15 septembre
- Blois (41 - Loir-et-Cher)



MULM
MONDIAL DE L'ULM



Rencontre avec les collaborateurs du groupe OCI Informatique et Digital

- 17 et 18 septembre
- Lyon Saint Priest (69)



Bivouac Side Fly - Coupe ICARE

- 20 au 22 septembre
- Saint-Hilaire et Lumbin (38 - Isère)



1ère Rencontre ULM électrique

- 06 octobre
- Aérodrome de Montaigu (85)

ULM ELECTRIQUE
1ÈRE RENCONTRE

05/06 Octobre 2024
Aérodrome de Montaigu LLFW



34è Montgolfiades Inter-entreprises de Valenciennes

- 11 - 12 et 13 octobre
- Valenciennes (49)



Bivouac Side Fly - T.I.T.A.N - TERRES D'ENVOL

- 09-10-11 Novembre
- Niort (79)



SPONSORS

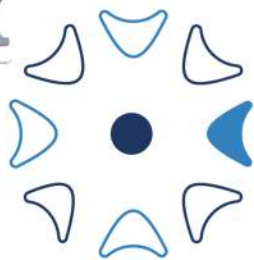

groupe
OCI

GROUPE APICIL
UNIQUES, ENSEMBLE

MECENES EN COMPETENCES ET MATERIEL



The **3DEXPERIENCE**® Company



leCotentin
COMMUNAUTÉ D'AGGLOMÉRATION



FÉDÉRATIONS AERONAUTIQUES - ASSOCIATIONS



AQUILA PRODUCTION
FONDÉE PAR DES AVIATEURS AU SERVICE DE L'AÉRONAUTIQUE



EUR EN CIEL
club de vol libre