

CARNET DE BORD

n°

24



Concept Side Fly Un Ciel pour Tous !



WORKS FOR PROGRESS 100%

The 3DEXPERIENCE Company

COMMUNAUTÉ DÉPARTEMENTALE

TOURNAI

PARAPENTE

Handi-Vol



CARNET DE BORD

contact@audace-handi-evasion.org
+33 (0)6.37.99.94.41

n° 24
22 janvier 2025

Porté par
AUDACE HANDI EVASION
Siège social
280 rue de la Loire
44521 OUDON

Domiciliation siège social - Bivouac Mont Saint Michel	1
Action fédérale	2
L'Aéronde	3
Evolution de nos cockpits	4 - 7
Séminaire au hangar à dirigeable d'Ecausseville	8- 14
Dessines moi un Side Fly	15
Programme	16



Sommaire

En attendant le retour du soleil et des champs praticables en Pays de la Loire, nos "Side Fly" restent sagement au sol. Alors, en attendant le décollage, on alterne entre paperasse et bricolage... Bref, on fait décoller des dossiers en attendant de faire voler nos machines !

Changement de domiciliation de notre siège social



Le mardi 28 février, une assemblée générale extraordinaire s'est tenue afin de modifier les statuts de l'association en vue du changement d'adresse de son siège social. Désormais, une seule et même adresse regroupe le siège social, le local de stockage du matériel et l'atelier : 280, rue de la Loire, 44521 Oudon.



Organisation : BIVOUAC MONT-SAINT MICHEL Du jeudi 01 mai au dimanche 04 mai

Dans le carnet de bord précédent n° 23 nous vous avons présenté les grandes lignes de 1er long week-end de mai dans ce cadre exceptionnel.

Si tu n'as pas encore confirmé ta participation, fais le rapidement !!!



PARTICIPATION AUX FRAIS BIVOUAC SIDE FLY
MONT SAINT MICHEL
01-02-03-04 mai 2025

<https://www.helloasso.com/associations/audace-handi-evasion/evenements/participation-aux-frais-bivouac-mont-saint-michel>



Le mardi 04 février, notre association a participé à la première réunion la commission "Inclusion" de la F.F.A, issu de la volonté du nouveau comité directeur pour permettre à tous de vivre l'expérience des vols en ballons.

En participants aux travaux de la nouvelle équipe dirigeantes de la F.F.A, nous avons à coeur de partager notre expérience et d'accompagner tous les acteurs qui souhaiterons ouvrir leur nacelle à tous ceux qui ont "un petit truc en plus".



Note : En raison de leur volume (2 000 m³), de leur capacité à transporter 2 membres d'équipage et de leur motorisation, le Side Fly Rendez-Nous Meilleurs - OCI et le Side APICIL sont classés dans la catégorie des ULM (type Classe 5) en aéronautique. Pour ces aérostats, nous opérons sous l'autorité de la Fédération Française ULM.

En revanche, les clubs et pilotes d'aérostats non motorisés ou de plus grande capacité (avec ou sans moteur) relèvent de régimes administratifs distincts, selon leur volume et leur capacité d'emport, et sont affiliés à la Fédération Française d'Aéronautique (F.F.A.).

Montgolfières Transport 5500 m³
2 personnes à mobilité réduite + 5 aidants



Certifiées transport de passagers par la DGAC



Nous souhaitons enrichir notre flotte avec un aérostat conçu pour accueillir deux personnes en situation de handicap ainsi que trois à quatre membres d'équipage (aidants, membres de l'association, invités partenaires, médias, etc.).

Ce projet nous permettra d'élargir l'accès à nos ascensions lors des bivouacs et d'offrir cette expérience à un plus grand nombre.

Dans cette dynamique, il nous a semblé naturel de nous engager aux côtés de la nouvelle équipe fédérale de la F.F.A., comme nous l'avons fait précédemment avec l'équipe HANDIVOL de la F.F.P.L.U.M.



l'aérOnde

Une autre façon de voler

A l'occasion de la Coupe ICARE, nous avons été très impressionné par les évolutions de l'AERONDE *.

Cet aérostat atypique et innovant présente un fort potentiel, tant pour le travail aérien que pour les loisirs.

Soucieux de leur engagement sociétal, ils explorent différentes adaptations afin de rendre l'AERONDE accessible au plus grand nombre.

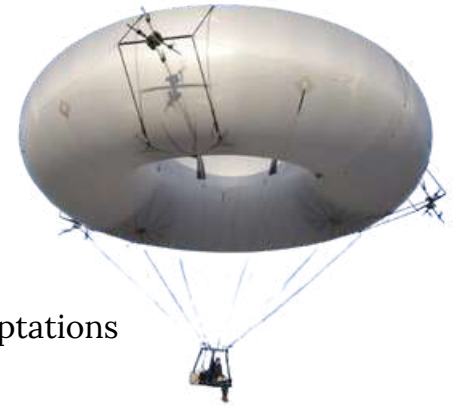

Le mercredi 19 février, nous avons eu le plaisir d'échanger avec Jérôme Delamare pour partager notre enthousiasme et notre expérience. Nous sommes impatients de les accompagner lors des prochains événements, tels que le Salon International de l'Aéronautique et de l'Espace ou la Coupe Icare, et de voler aux côtés de ce ballon lui aussi unique au monde !



* L'aérOnde est un aéronef à motorisation 100% électrique, sustenté grâce à l'hélium, à décollage et atterrissage vertical (eVTOL), permettant de voler en toute sécurité avec jusqu'à 2 personnes à bord et de la charge, en silence, avec très peu d'énergie, pendant plusieurs heures.

L'aérOnde contient plus de 400 m³ d'hélium (soit un peu plus de 400 kg de portance) et mesure 15 m de diamètre



Evolution de nos cockpits

Comme pour toute innovation qui, une fois aboutie, semble évidente et simple, le résultat final est en réalité le fruit d'un processus de création qui prend plus ou moins de temps en fonction des ressources (compétences, moyens financiers, temps ...).

Notre cheminement pour aboutir au cockpit APICIL a nécessité du temps, une réflexion et une adaptation constante aux contraintes rencontrées.

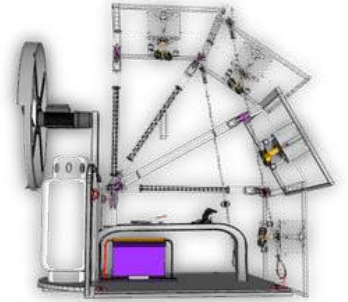

Tout d'abord, la recherche de moyens a été un enjeu majeur.

C'est le Groupe APICIL qui ayant cru en nous, a osé être notre premier mécène pour la partie développement et sponsor pour la fabrication du cockpit et de l'enveloppe du premier Side Fly.



Septembre 2021



Septembre 2022



Octobre 2022



Novembre 2022

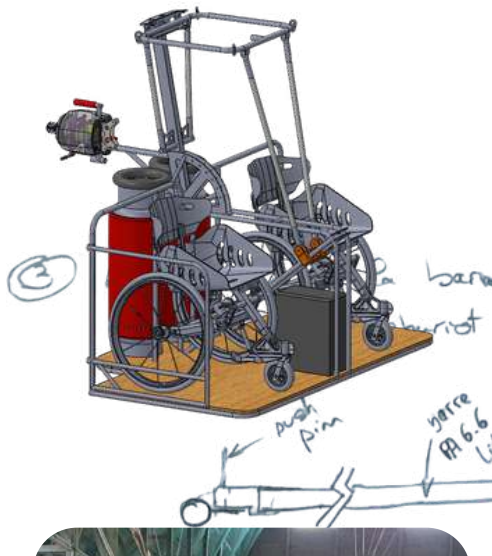

Janvier 2023



Février 2023





Juin 2023



Juin 2023



Il ne suffisait pas d'avoir une idée, encore fallait-il la rendre réalisable en mobilisant les ressources nécessaires. Cela impliquait d'identifier les financements possibles, de convaincre mécènes et sponsors, et de structurer un budget en fonction des fonds obtenus.

Cette quête de soutiens financiers s'est accompagnée d'une communication pour démontrer la valeur et la faisabilité du projet.

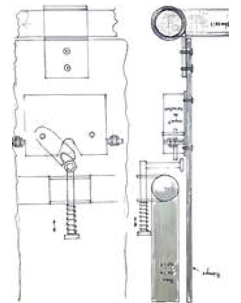
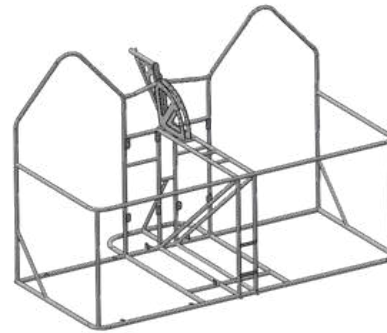
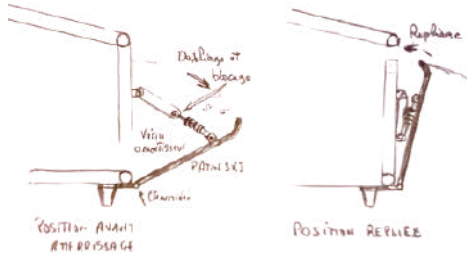

Parallèlement, nous avons dû cartographier les compétences indispensables à chaque étape. Certaines étaient déjà présentes au sein de l'association, d'autres ont dû être recherchées à l'extérieur, nécessitant la collaboration avec des partenaires spécialisés : **BackBone, Atelier Annonen du Ballon, Baboulin, Forenkra, Flydoo, Flying Ohm, Dassault Systems, Swingo, Atelier Gustave ...**

Cette diversité d'intervenants a enrichi notre approche, mais a aussi nécessité une coordination, d'autant plus que notre équipe était composée de bénévoles répartis sur de vastes territoires.



Août 2023



Septembre 2023



Evolution de nos cockpits

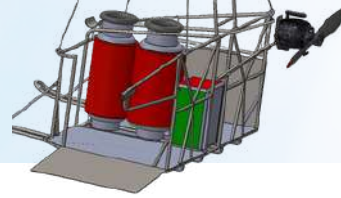

L'innovation repose aussi sur la remise en question permanente des solutions trouvées.

Chaque avancée technique ou organisationnelle a soulevé de nouvelles problématiques qu'il fallait résoudre. Ce cycle itératif d'ajustements successifs a parfois complexifié le projet, mais il a également permis de l'affiner et de le rendre plus robuste.

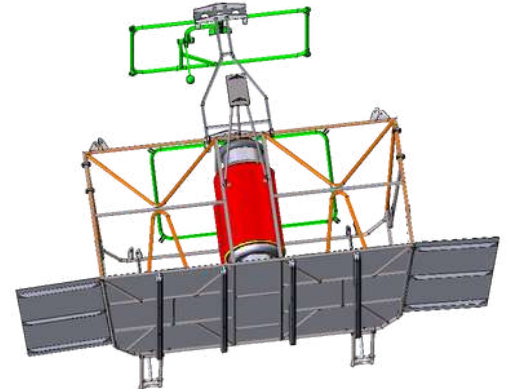
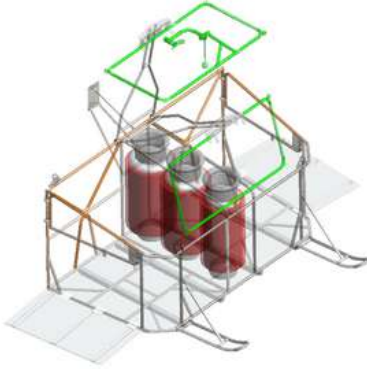

Mars 2024

Compte tenu de ces défis, notre approche s'est construite par étapes.

Travaillant à distance, nous avons structuré notre progression en jalons successifs, validant chaque phase avant de passer à la suivante. Cette méthode nous a permis de rester agiles, de réajuster notre cap en fonction des contraintes émergentes et d'avancer de manière pragmatique vers la concrétisation du projet.



Mars 2024



Juillet 2024



Août 2024



Septembre 2024

Evolution de nos cockpits

Ce processus, bien qu'il soit exigeant, a prouvé que l'innovation ne se limite pas à l'idée de départ.

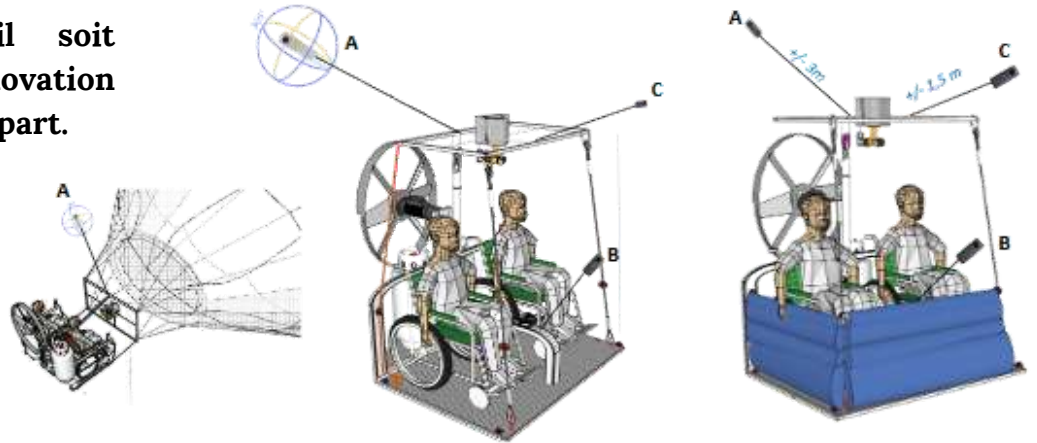

Elle inclut également la capacité à surmonter les défis, à rassembler les énergies adéquates et à transformer un concept ambitieux en une réalisation concrète.

La conception du Cockpit OCI (versions 01, 02 et 03) a été le fruit d'un travail de d'imagination, de conception avec notre outil **SOLIDWORKS** et d'essais.

Cette expérience nous permettant ainsi de développer ensuite le Cockpit APICIL et de concrétiser des idées qui seraient restées théoriques sans l'apport des compétences de bénévoles et le soutien de nos sponsors/mécène

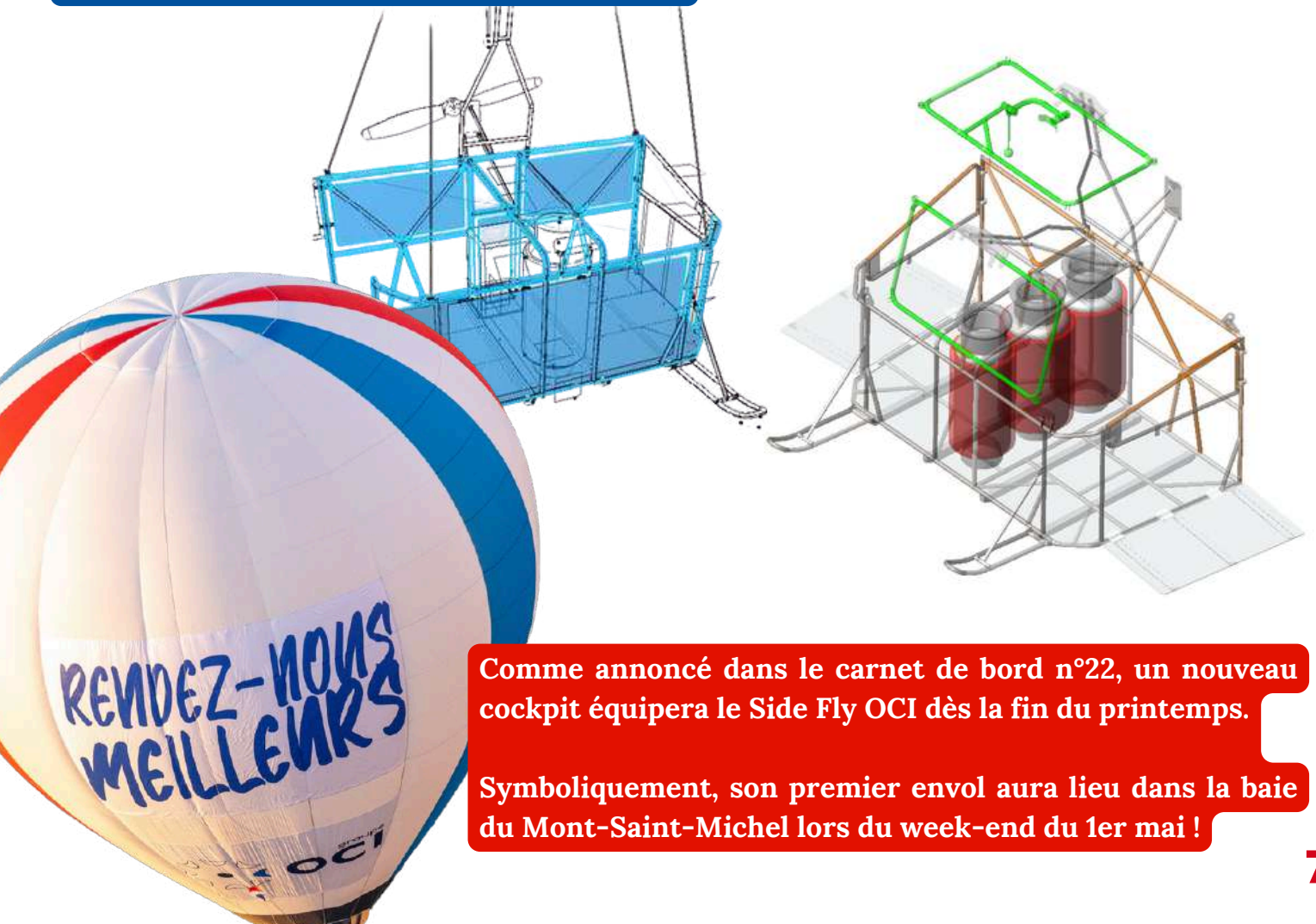
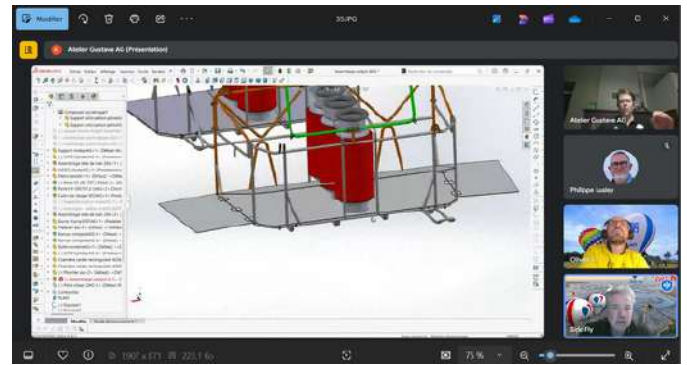

Comme annoncé dans le carnet de bord n°22, un nouveau cockpit équipera le Side Fly OCI dès la fin du printemps.

Symboliquement, son premier envol aura lieu dans la baie du Mont-Saint-Michel lors du week-end du 1er mai !

Un week-end riche en vols intérieurs et en innovations !

Comme prévu, nous avons établi notre base au Hangar à Dirigeable d'Ecausseville, et les 1er et 2 mars ont marqué le retour des Side Fly après leur période d'hibernation !

Des rencontres inspirantes, de nouveaux membres et des avancées techniques ont eu lieu :

- Optimisation des commandes déportées
- Rationalisation de l'emport en carburant et des devis de masse
- Prototype du Side Side, notre nouvel atout pour une mobilité au sol plus fluide pour l'équipage et le matériel
- Tests de communication en environnement bruyant avec des casques à conduction osseuse

Le tout dans notre ADN : mener à bien nos projets avec sérieux tout en préservant une ambiance conviviale !







GROUPE
APICIL
UNIQUES, ENSEMBLE

LE GROUPE
APICIL

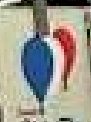

Side Fly



EVASION









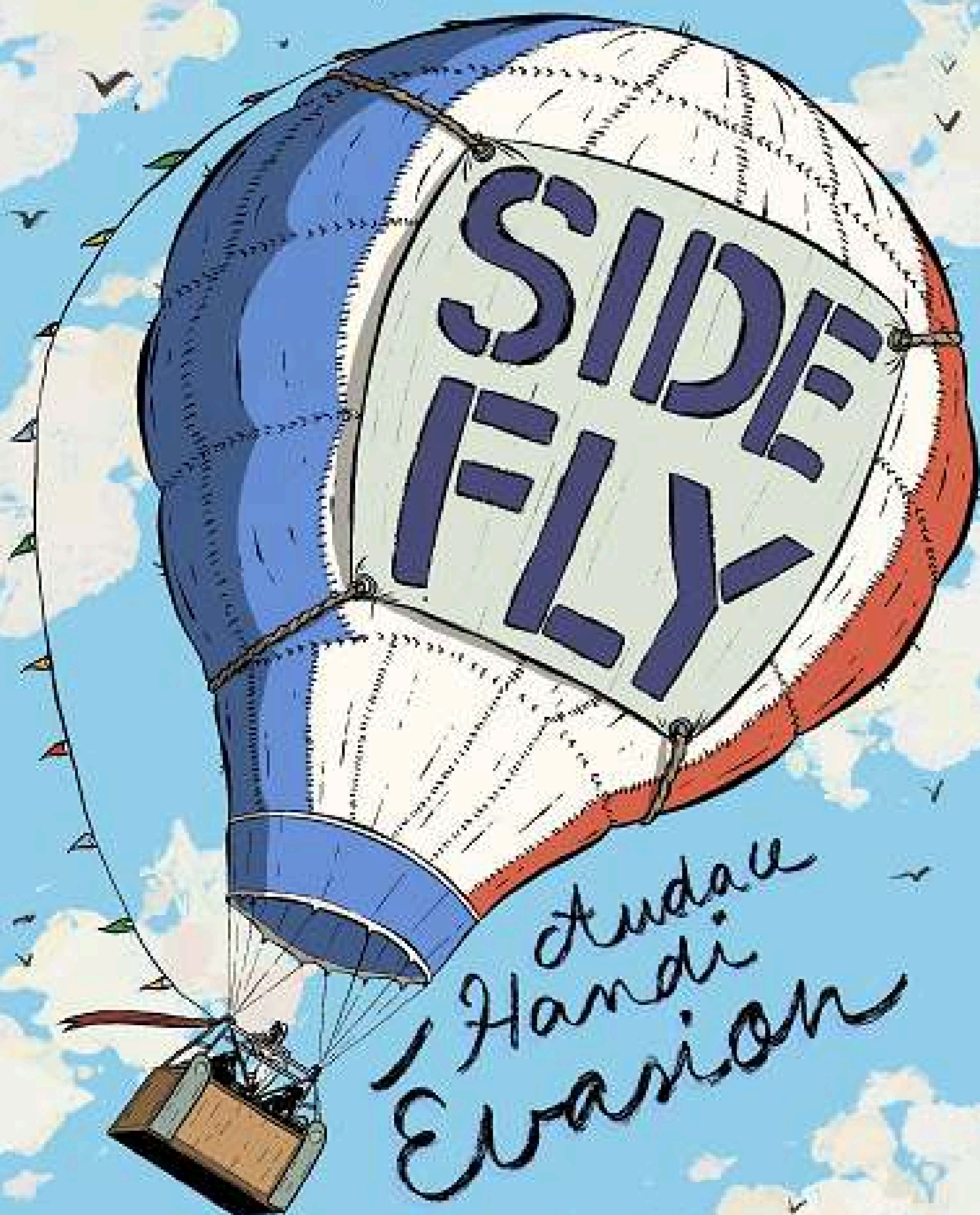

Studia
Handi
Evarian

Alexandre HVAR

PROGRAMME PREVISIONNEL 2025



SAVE THE DATE



Du jeudi 01 mai au dimanche 04 mai :

- **Bivouac "Mont Saint Michel"**

Du jeudi 29 mai au dimanche 01 juin :

- **Hangar à dirigeable Ecausseville**

Projet

Du lundi 16 au dimanche 22 juin :

- **Salon International de l'Aéronautique et de l'Espace (Le Bourget)**

Du vendredi 27 au dimanche 29 juin :

- **Weekend Charcot - meeting de Lohéac (Sud Rennes)**

Projet

Du jeudi 14 au dimanche 17 août

- **Championnat du Monde ULM (Chambley - Meurthe-et-Moselle)**

Du jeudi 04 au dimanche 07 septembre

- **Mondial ULM (Blois)**

Du Jeudi 18 au dimanche 21 septembre

- **Coupe ICARE (Saint Hilaire près de Grenoble)**

Du vendredi 03 au dimanche 05 octobre

- **Montgolfiades Inter-Entreprises de Valenciennes**

Octobre - Novembre 2025

Projet

- **Bivouac du Haut Diois (Drome)**

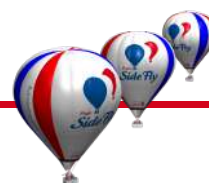

REJOIGNEZ-NOUS !

helloasso

<https://www.helloasso.com/associations/audace-handi-evasion/adhesions/adhesion-2025>



flash code si vous
prenez votre
adhésion via
smartphone

SPONSORS



MECENES EN COMPETENCES ET MATERIEL



The **3DEXPERIENCE**® Company



LeCotentin
COMMUNAUTÉ D'AGGLOMÉRATION



FÉDÉRATIONS AERONAUTIQUES - ASSOCIATIONS



AQUILA PRODUCTION
FONDÉE PAR DES AVIATEURS AU SERVICE DE L'AÉRONAUTIQUE

